

<b>Typ:</b>	<b>GW-PDN</b>	<b>DN</b>	<b>E</b>
	Typenschlüssel	lichtes Abmaß	Werkstoff

### Ausschreibungstext:

Prallteller zum Andübeln an Bauwerke nach DIN 18202 mit rundem Durchlass **DN**.

### Ausführung:

Schweißkonstruktion. Zum Andübeln an Bauwerke nach DIN 18202 für den Einbau in Rund- und Längsbecken.

# Deflector Plate

<b>Type:</b>	<b>GW-PDN</b>	<b>DN</b>	<b>E</b>
	type code	size	material

### Tender specification:

Deflector plate for dowel-mounting according to DIN 18202 with circular conduit **DN**.

### Design features:

Welded design. Assembling by means of anchor bolting according to DIN 18202 for use in circular and square basins.

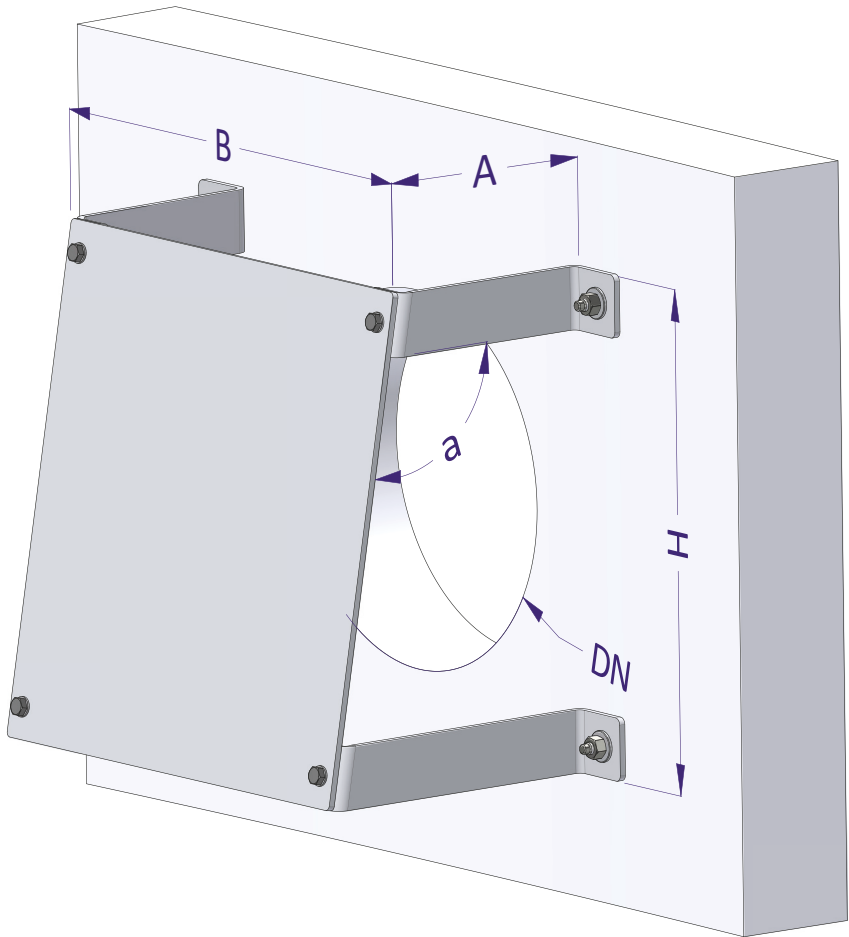

**B** Breite /  
width

**H** Höhe /  
height

**A** Wandabstand /  
wall distance

**a** Neigung /  
angle

**DN** Durchlass /  
diameter